

### ÉTAPE 6

Reliez le câble de la batterie rechargeable au câble du vérin électrique. Sécurisez le câble relié à l'adaptateur secteur en utilisant le collier de serrage en plastique fourni. Veuillez maintenir une distance d'environ 70 mm (2,75 pouces) avec le coin du cadre (illustration 6).

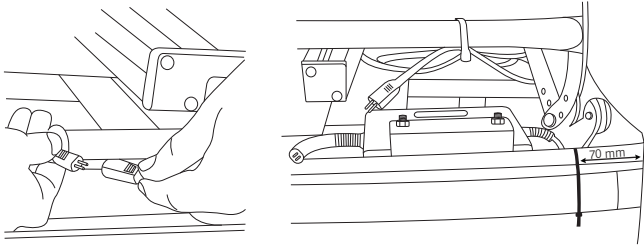

### ÉTAPE 7

Remettez le fauteuil debout. Fixez doucement le dossier en glissant les tiges en métal dans les manchons situés à l'arrière, de chaque côté du fauteuil. Une fois dans la bonne position, vous sentirez et entendrez un « clic » au moment du verrouillage. Vous pouvez vérifier ce verrouillage en soulevant le dossier. Prenez garde de ne pas endommager le cuir ou le tissu en fixant le dossier au siège. Rattachez le rabat Velcro arrière (jupe) comme indiqué (illustration 7).

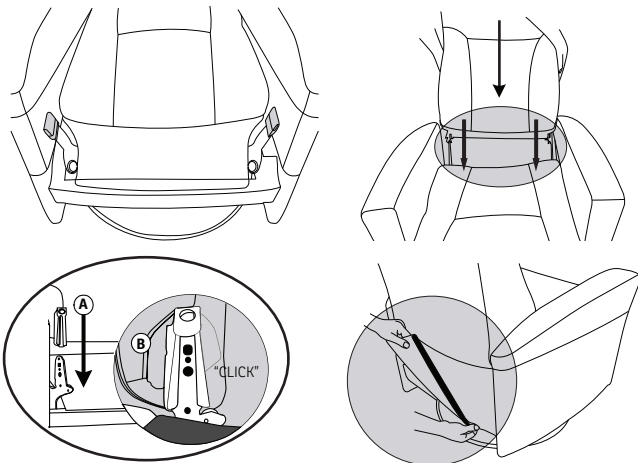

## BATTERIE RECHARGEABLE



### IMPORTANT





Veuillez lire ce document et toutes les instructions pertinentes avant d'utiliser le produit. Conservez ce manuel pour référence ultérieure.

I N S T R U C T I O N S

## INSTRUCTIONS POUR LA BATTERIE RECHARGEABLE

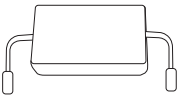
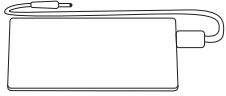
1. La batterie est fournie avec une charge d'environ 75 % ; veuillez la recharger intégralement avant utilisation.
2. Ce produit doit être utilisé avec le chargeur Li-ion fourni par notre société. Seul un technicien certifié peut effectuer une maintenance sur le chargeur et la batterie.
3. Ce produit est doté d'une alerte de faible voltage audible, qui bipera en continu pendant 30 secondes si un faible niveau de batterie est détecté.
4. Ce produit est doté d'un système de protection contre les courts-circuits, qui coupera automatiquement l'alimentation électrique en cas de court-circuit. L'alarme bipera à intervalles de 30 secondes, et l'unité se remettra automatiquement en marche une fois le court-circuit disparu.
5. Ce produit est doté d'un système de protection contre les surtensions, c'est-à-dire qu'il coupera automatiquement l'alimentation de sortie si une surtension est détectée. L'alarme sonnera pendant 30 secondes environ, puis l'unité se remettra automatiquement en marche. Si cela se produit plus de 3 fois, le système s'arrêtera. Débranchez la petite prise de sortie de la batterie et rebranchez-la pour relancer le système. Attention : la version mise à jour ne dispose pas de cette fonction. Elle continuera à se remettre en marche après 30 secondes d'alarme audible.
6. Ce produit est conçu pour protéger la batterie contre les mauvais branchements électriques afin d'éviter qu'elle ne se décharge. Ainsi, assurez-vous d'utiliser le chargeur spécial.
7. Lors de l'activation du capteur tactile et du capteur de ceinture, le relais intérieur mettra un peu de temps à réagir. Si la télécommande est utilisée de manière répétée sans interruption, le système de protection du circuit coupera automatiquement l'alimentation électrique. Évitez d'utiliser la télécommande trop fréquemment sans interruption. Normalement, l'intervalle devrait être de plus de 2 secondes.
8. Si ce produit est équipé du capteur tactile et de la barre de protection, qui utilisent des circuits internes, l'unité tirera en continu sur la source d'alimentation. Si l'unité n'est pas utilisée pendant un long moment, veuillez la recharger au bout de 15 jours. (Remarque : en débranchant la prise secteur, vous réduirez considérablement la consommation électrique et la charge pourra tenir jusqu'à 6 mois.)
9. Le nombre de cycles de vie de la batterie dépend du mode d'utilisation et du poids de l'utilisateur.
10. Lors du chargement, la LED virera au vert une fois la batterie complètement chargée. Débranchez le chargeur à la fin du chargement afin de prolonger la durée de vie de la batterie et du chargeur.
11. Ce produit peut être maintenu jusqu'à 180 jours avec une batterie entièrement chargée, si les températures restent comprises entre 0 et 45°C (32-113 ° F). Cependant, il est recommandé de recharger la batterie si l'unité n'est pas utilisée pendant plus de 90 jours, afin de préserver sa durée de vie.
12. La durée de chargement est de 3 à 6 heures.

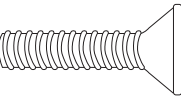
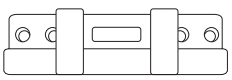
## COMPOSANTS

Batterie  x 1	II Adaptateur secteur  x 1
III Écrou  x 2	IV Vis  x 2
V Attache en plastique  x 1	VI Bandes en plastique  x 1

## INSTRUCTIONS D'ASSEMBLAGE/MONTAGE

### ÉTAPE 1

Si le dossier du siège était attaché, veuillez relever le rabat Velcro (jupe) situé à l'arrière en tirant doucement sur la bande Velcro (illustration 1).

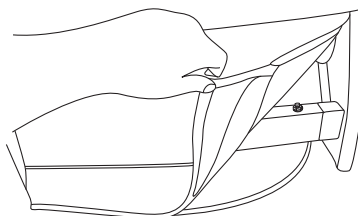

### ÉTAPE 2

Tirez sur les 2 clips situés à gauche et à droite à l'arrière des accoudoirs. Ils se trouvent là où repose le dossier entre les accoudoirs (illustration 2). Puis tirez le dossier vers le haut pour l'extraire de sa position clipsée/verrouillée. Chaque côté peut être débloqué séparément. Prenez garde de placer le dossier dans un lieu sûr afin d'éviter tout dommage.

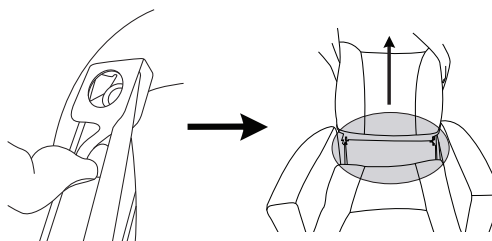

### ÉTAPE 3

Veuillez protéger votre sol et votre fauteuil au moyen d'une couverture avant de retourner le siège pour accéder au mécanisme. Vous remarquerez un support en acier pré-installé sur la partie inférieure du cadre (illustration 3).

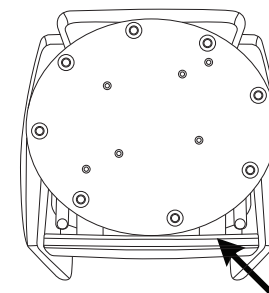

### ÉTAPE 4

Fixez l'attache en plastique fournie sur le support en acier à l'aide des 2 boulons et des 2 écrous fournis (illustration 4).

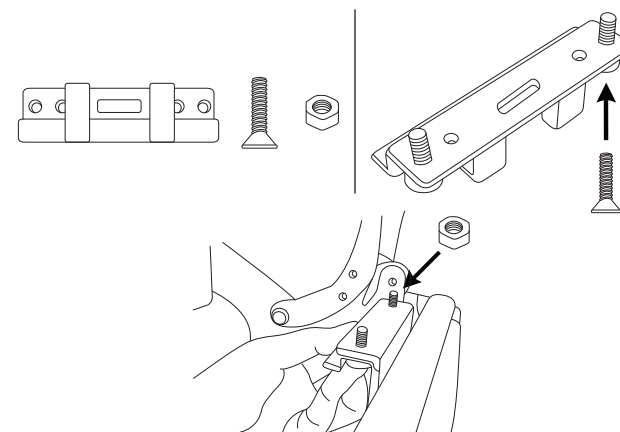

### ÉTAPE 5

À l'aide du système « Snap-On », fixez la batterie rechargeable sur l'attache en plastique montée (illustration 5).

